

Sanicubic 2 GR

nước thải xám, nước thải đen

Trạm bơm dâng Sanicubic 2 GR được thiết kế để thu gom nước thải từ các ngôi nhà riêng lẻ, bể bơi trong nhà, nhà bếp, v.v. Trạm được trang bị 2 máy bơm với cánh cắt Pro X K3 được kích hoạt đồng thời trong trường hợp lượng nước thải đưa vào lớn. Sanicubic 2 GR có sẵn 4 phiên bản với 4 hiệu suất khác nhau. Có 5 đầu vào với cổng xả đường kính khác nhau. Trạm được đi kèm một hộp điều khiển từ xa được điều khiển bằng khí nén, một hộp cảnh báo bằng âm thanh và hình ảnh.



HIỆU SUẤT

- Chiều cao cột áp tối đa (Q0): 39 m
- Lưu lượng tối đa: 17 m³/h

CÔNG DỤNG SẢN PHẨM

- Lắp đặt mà không cần khoan cắt sàn
- Dễ dàng bảo trì
- Cánh cắt Pro X K3
- 3 cửa vào DN 100, 2 cửa vào DN 50
- Bình chứa 150 lít
- 4 phiên bản ba pha
- Có sẵn van một chiều và mặt bích đầu ra



Cánh cắt Pro X K3



PHỤ KIỆN CÓ SẴN

Bộ điều khiển ZPS
phiên bản hai máy bơm



PHỤ KIỆN TỰ CHỌN

Bộ lọc than hoạt tính Sanicubic



3308815077529
FILTRECUBICSFA

KẾT NỐI

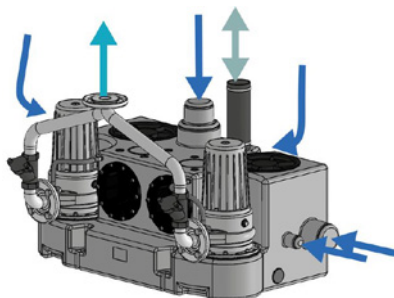

- ➔ Đường kính ngoài của ống vào: 100, 150 mm
- ➔ Đường kính ngoài của ống xả: 50 mm
- ↔ Đường kính ngoài của ống thông gió: 75 mm

KÍCH THƯỚC

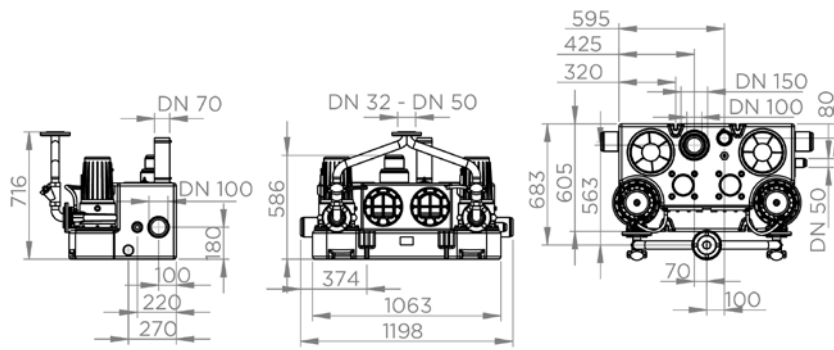

Kích thước (mm)

ĐƯỜNG CONG HIỆU SUẤT

Chiều cao cột áp (m)

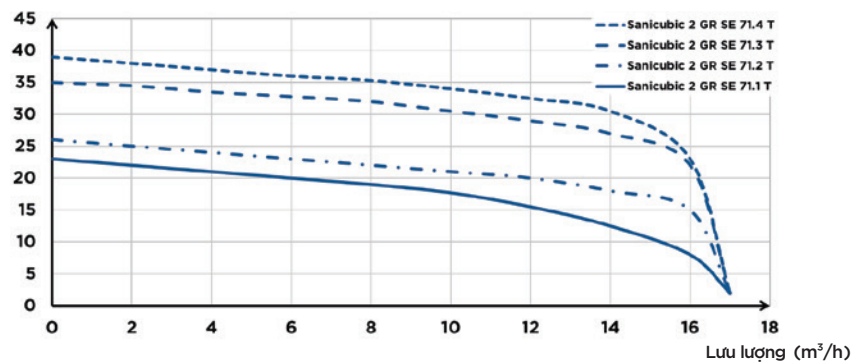

Sanicubic 2 GR SE71.1 T Sanicubic 2 GR SE71.2 T Sanicubic 2 GR SE71.3 T Sanicubic 2 GR SE71.4 T

	Sanicubic 2 GR SE71.1 T	Sanicubic 2 GR SE71.2 T	Sanicubic 2 GR SE71.3 T	Sanicubic 2 GR SE71.4 T
Loại hộp điều khiển	Hộp ZPS 2	Hộp ZPS 2	Hộp ZPS 2	Hộp ZPS 2
Nguyên vật liệu				
Bể chứa	PE LD	PE LD	PE LD	PE LD
Các-te bơm	GG-20	GG-20	GG-20	GG-20
Các-te động cơ	GG-20	GG-20	GG-20	GG-20
Cánh quạt	GG-20	GG-20	GG-20	GG-20
Thông số kỹ thuật				
Điện áp (V)	400	400	400	400
Tần số (Hz)	50-60	50-60	50-60	50-60
Công suất tiêu thụ P1 (W)	2 x 2100	2 x 2100	2 x 3900	2 x 3900
Chế độ hoạt động	S3 25%	S3 25%	S3 25%	S3 25%
Chỉ số chống nước	IP68	IP68	IP68	IP68
Thủy lực				
Chiều cao cột áp (m)	22	25	35	39
Lưu lượng tối đa (m³/h)	17	17	17	17
Đường kính ống vào	100, 150	100, 150	100, 150	100, 150
Đường kính ống xả	50	50	50	50
Đường kính ngoài của ống thông gió	75	75	75	75
Tổng thể tích (L)	150	150	150	150
Mức BẬT/Mức TẮT (mm)	140-250/30	140-250/30	140-250/30	140-250/30
Mức báo động (mm)	180-290	180-290	180-290	180-290
Nhiệt độ tối đa của chất lỏng vào (5 phút)	55 °C	55 °C	55 °C	55 °C
Loại cánh quạt	cánh cắt Pro X K3	cánh cắt Pro X K3	cánh cắt Pro X K3	cánh cắt Pro X K3
Loại kích hoạt	Khí nén	Khí nén	Khí nén	Khí nén
Thông tin sản phẩm và vận chuyển				
Trọng lượng thô (kg)	137	137	144	144
Mã sản xuất	CUBIC2GRSE71-1T	CUBIC2GRSE71-2T	CUBIC2GRSE71-3T	CUBIC2GRSE71-4T